

ES3J (进口芯片)型快恢复整流二极管技术参数说明

参数	型号	ES3J (SMB)	单位
V_{RRM}		600	V
I_F		3	A
I_{FSM}		100	A
T_j / T_{STG}		-55~150	°C
$V_F @ I = I_F$		≤ 1.45	V
$I_{R1} @ V_{RRM} @ T_j = 25^\circ C$		≤ 10	μA
$I_{R2} @ V_{RRM} @ T_j = 125^\circ C$		≤ 300	μA
t_{rr} @ $I_F = 0.5A, I_R = 1.0A, I_{rr} = 0.25A$		≤ 35	ns

SMB 封装外形图:

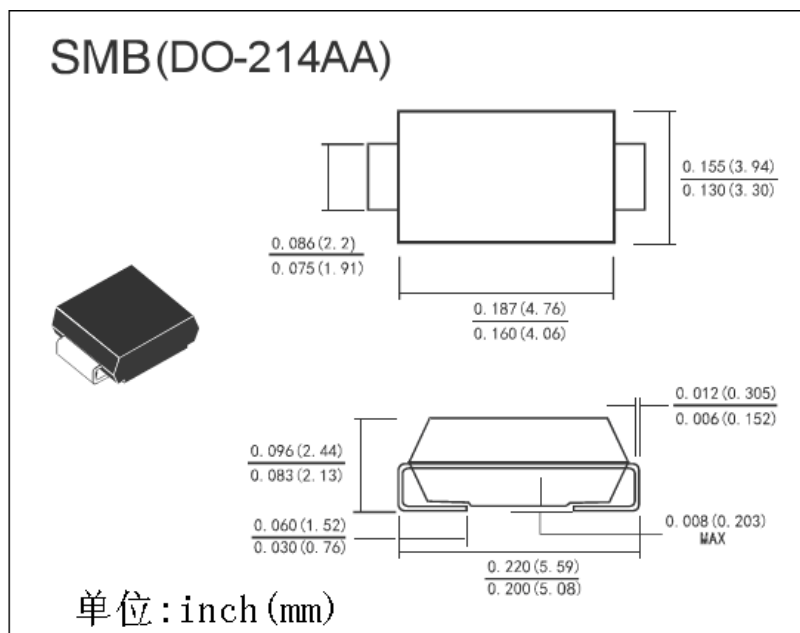

备注: 二极管器件 色带处标注为阴极