

SY155V0 (C) AMS3P (进口芯片) 型  
瞬态电压抑制二极管技术参数说明

参数 \ 型号	SY155V0 (C) AMS3P (SMC)	单位
$P_{PPM}$	1500	W
$I_{FSM}$	200	A
$T_j / T_{STG}$	-55~+150	°C
$V_{RWM}$	5.0	V
$V_{BR} @ I_T$	6.40~7.00	V
$I_T$	10	mA
$V_C @ I_{PP}$	≤9.2	V
$I_{PP}$	163	A
$I_R @ V_{RWM}$	≤800	μ A

SMC 封装外形图：

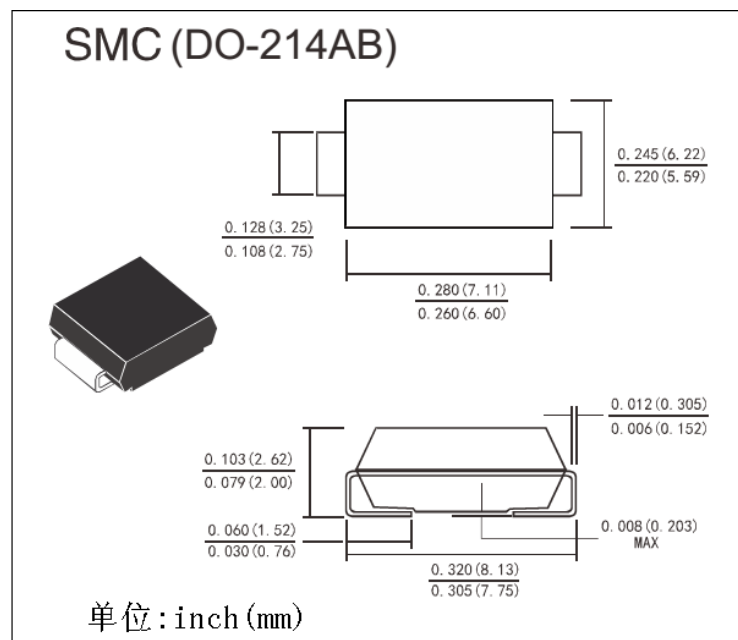

备注：SY155V0AMS3P 为单向 TVS 器件，色带处标注为阴极；  
SY155V0CAMS3P 为双向 TVS 器件。