

SY3K5V0 (C) AMS3P 型 瞬态电压抑制二极管技术参数说明

参数 \ 型号	SY3K5V0 (C) AMS3P (SMC)	单位
P_{PPM}	3000	W
I_{FSM}	300	A
T_j / T_{STG}	-55~+150	°C
V_{RWM}	5.0	V
$V_{BR} @ I_T$	6.4~7.0	V
I_T	10	mA
$V_C @ I_{PP}$	≤9.2	V
I_{PP}	326.1	A
$I_R @ V_{RWM}$	≤800	μA
$C_j @ V_R=0V$	≤25	nF

SMC 封装外形图：

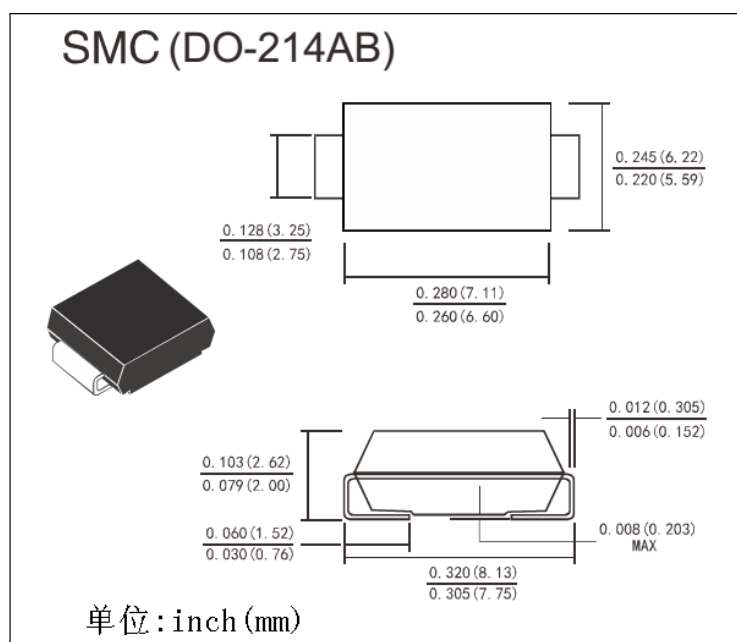

备注：SY3K5V0AMS3P 为单向 TVS 器件，色带处标注为阴极；
SY3K5V0CAMS3P 为双向 TVS 器件。